

”Kom op at stå”



ROPOX GET UP

GIVER STØTTE TIL AT KOMME OP OG NED

Get-up er et mobilt stå/støttebord med en person-løfter, som kan hjælpe brugeren op at stå og ned at sidde, og det er designet specifikt til at gøre netop den situation så let som muligt. Bordet bliver ofte brugt til træningssessioner i ergo- og fysioterapi og i private hjem.

Armstøtter og håndtag er en hjælp, når man skifter stilling, og bordhøjden kan nemt justeres. Man kan også montere knæ- og rygstøtter som ekstra support til at komme op og ned.

Get-up har mange individuelle justeringsmuligheder, og det har også den helt særlige funktion, at bordets højdejustering og person-løfter kan aktiveres samtidig eller hver for sig. Det gør ikke kun bordet nemt at anvende, men øger også sikkerheden for brugeren.

Det er sundt for kroppen at stå op, fordi det øger blodcirkulationen, og med Get-up bordet bliver det nemmere at komme op at stå.

ROPOX GET UP

Max. brugerbelastning:	135 kg.
Højde:	75-135 cm.
Dybde:	79 cm.
Bredde:	68 cm.
Stelfarve:	Sølvgrå
Bordpladefarve:	Lysegrå

TEKNISK INFORMATION

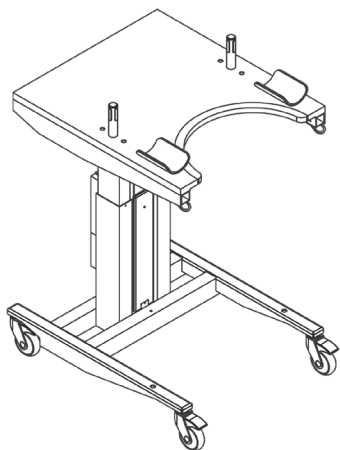

Elektrisk højdejustering 75-135 cm.

Lysegrå bordplade 79x68 cm med sorte kanter inkl. boomerang Ø40cm, håndbetjening, armstøtter, greb og 4 stk. bremsehjul.

TILBEHØR

Personhævesystem inkl.
læderstrop, elektrisk 220V AC
V-nr.: 10-76303

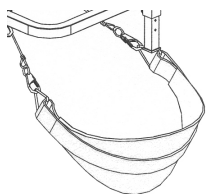

Rygstøtte
V-nr.: 10-76314

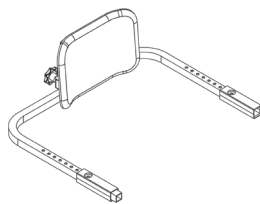

Knæstøtte
V-nr.: 10-76320

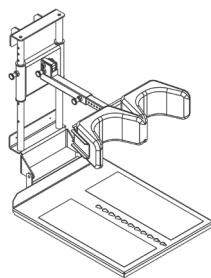

Hælstøtte polstret med
sort skumgummi
V-nr.: 10-76322

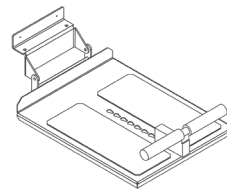

Tekstilstrop
V-nr.: 10-76304

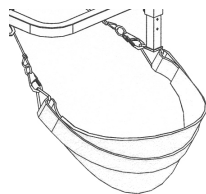

Ekstern oplader
V-nr.: 10-76311

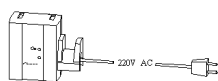

Boomerang (30cm.)
V-nr.: 20-30523



Halvmåneformet plade
V-nr.: 20-30527

